

加工精度	
使用最大刀具直徑	φ150(6")
減速比	1 : 1
使用最大扭矩	1000N.m
使用最大馬力	38kw
最高使用轉速	800RPM
主軸轉向	正轉
附件：丁型螺絲	X4支
	M16XP2.0X67L

拉桿選項	BT(M16XP2.0)
	NT(M16XP2.0)
	NT(5/8")

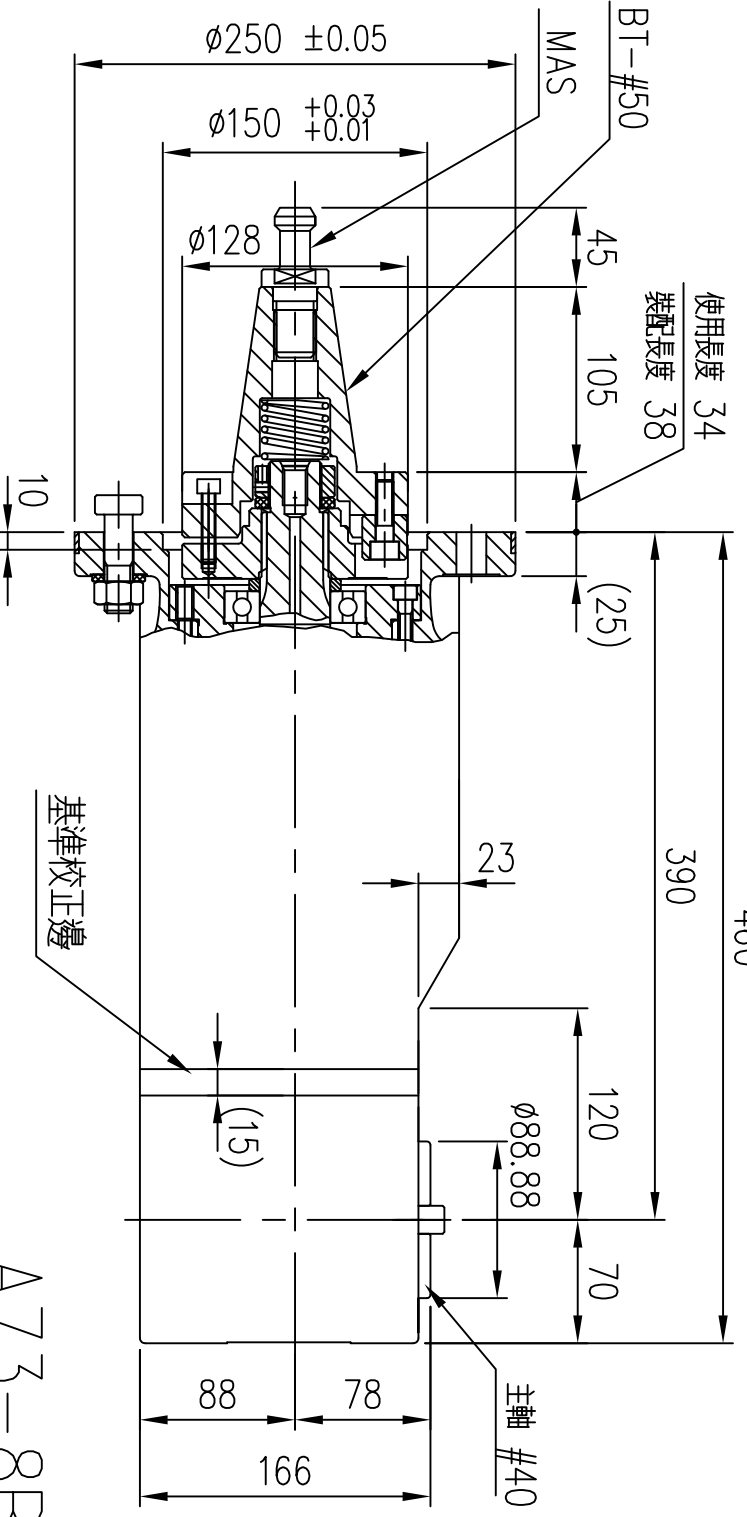
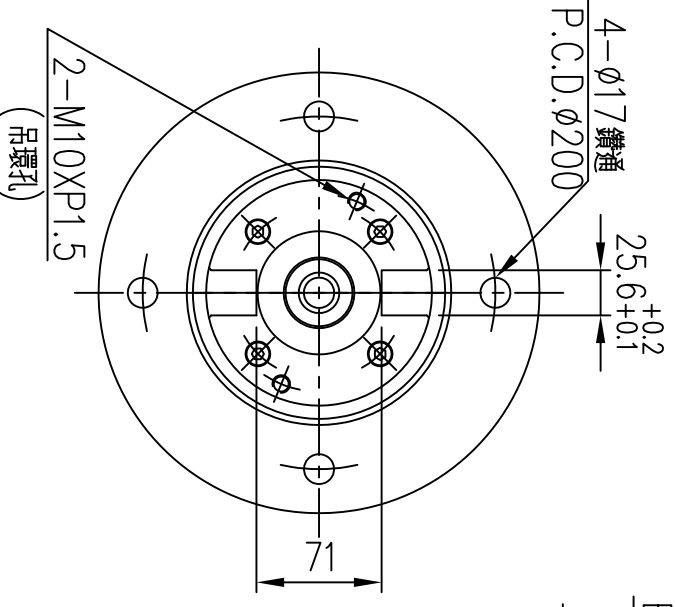
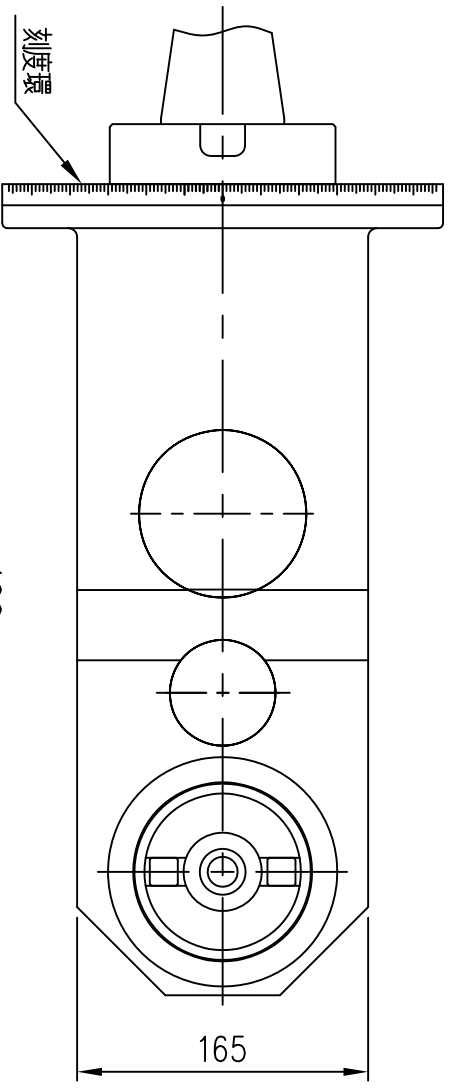

A73-8B